

Standardprozesse in der Herstellung – was nun?

Stand: Mai 2008

Berliner Werkstatt Herstellung
Bericht zum Stand der Diskussion



Herausforderungen

dynamische Entwicklungen der Verlagsprozesse

1. Die Zeit läuft!



2. Die Zahl der Unbekannten nimmt zu!

Das bedeutet: wir müssen



1. schneller werden!

**2. Möglichkeiten finden, uns
dem Unbekannten zu nähern!**

Herausforderungen

dynamische Entwicklungen der Verlagsprozesse

„months to minutes shift“



Produkte

- müssen immer schneller hergestellt werden
- heißen nicht mehr nur Print

ein Verlag muss

- auf kürzestem Weg zum Content kommen
- über Organisation von Workflow nachdenken
- Nachfrage sicher bedienen können!

Werkstatt

Darstellung in Kürze

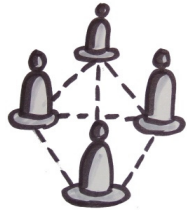

Netzwerkidee:

- **Branchendiskussion**
- **Know-How-Austausch, „die Nase vorn haben“**



Inhalte:

- **Analyse von Herstellprozessen**
- **Lösungsansätze für strategische Fragen und Herausforderungen**



Ziele:

- **Standards und Benchmarks für die Branche entwickeln**

erste Erfolge: Standard-Prozess-Modell

Prozesse der Herstellung im Überblick			AG München	AG Berlin	AG Stuttgart				
Herstellung planen	Produktion vorbereiten	Content vorbereiten	Einkauf vorbereiten	Einkaufen	Produktion durchführen	Material und Produkte verwalten	Produktion nachbereiten	Herstellung kontrollieren	Systeme administrieren
Herstellung strategisch planen Zeitraum: 3-5 Jahre Herstellung strategisch positionieren	Produktentwicklungs-gestaltung Entwicklung neuer Produkte und Produktionskonzepte	Content-Konventionen festlegen Definition der Konventionen für Konvertierung, Strukturierung, Darstellung, Aufbereitung und Dokumentation von Content	Beschaffung sichern Individuelle Lieferanten finden um Lieferantenpool zu optimieren	Termine und Kapazitäten planen Festlegen der Schtermine und -kapazitäten mit Lieferanten	Content in Produkt umsetzen Content in Produktdom bringen	Material/Halbherfertprodukte lagern Herannahen und Lagern aller für die Produktion notwendigen Materialien und Halbfabrikate, Bereitstellung für weiteren Fertigungsprozess	Lieferantenrechnung prüfen Rechnungen der Lieferanten prüfen, korrigieren und zur Zahlung anweisen	Kennzahlen festlegen (überprüfen) Erheben und Weiterentwickeln von Kennzahlen zur Vereinfachung und Effektivierung der Auswertung des Prozessergebnisses	Einheitliche und optimale Nutzung gewährleisten Dokumentationen und technische Anweisungen für intern und extern einheitlichen Umgang mit Produktions-Systemen erstellen
Herstellung operativ planen Zeitraum: 1-2 Jahre Umsetzung der strategischen Planung	Produktion planen Umsetzung des Herstellbudgets (Wareneinsatz, Ressourcen, Dienstleister, Personal, etc.)	vorhandenen Content zur Verfügung stellen Content aus verschiedenen Quellen für unterschiedliche Empfänger (Lektorat/Redaktion, Urheber, Grafiker etc.) verfügbar machen	Produktions-/Qualitätsanforderungen definieren Produkt- und Prozessqualität konkret festlegen	Produktionsauftrag auslösen/schreiben Lieferanten beauftragen, Produktserie wie definiert zu produzieren	Produktion freigeben produktionspezifische Freigabe (Print, Imprintur, Online/offline: Abnahme)	Fertigfabrikate übernehmen Anlieferung, Fertigprodukte im Lager vernahmen, Co-Produktionen, Organisieren Transport	Nachkalkulation erstellen Nachkalkulation der technischen Herstellkosten erstellen	Herstellprozesse auswerten Aus- und Bewerten der Herstellprozesse einer definierten, abgeschlossenen Periode gegen Planung	Varianten verwalten Entscheiden und überwachen zutreffiger Varianten
Qualitätsicherung planen Qualitätsicherungsvorbereiten und -maßnahmen definieren	Produktionsrahmen bestimmen Produktionskonventionen festlegen (Werkzeuge, PDF, XML, Qualitätsdesign, Color Management)	Content-Lieferanten beraten Beraten der Content-Lieferanten bezüglich Content-Konventionen, Form und Korrekturen der Werke	Material und Leistung auserschreiben Anfragen nach Material oder Leistung bei ausgewählten, geeigneten Lieferanten mit anschließender Angebotsauswertung	Produktionsauftrag stornieren/neu schreiben Auftrag stornieren und geteilt neu beauftragen	Produktionstermine überwachen Überwachung und Koordination (Steuerung) der Termine aller internen und externen Produktionsaufgaben		Produktionsinhalte sichern Systematische Archivierung der aktuellen Produktionsdaten des zuletzt produzierten Standes	Herstellung budgetieren Bewertung der statistischen Auswertung der Herstelllaufzeit der letzten Planperiode für die Ressourcenplanung der kommenden Planperiode	Systeme weiterentwickeln Angemessenheit und Nutzungsgrad der Systeme für Produktionsziele kontinuierlich prüfen und weiterentwickeln
	Lieferanten, Material- und Leistungsstamm pflegen Anlegen und Ändern der Daten der Materialien (Papier, Displays, ...) und Leistungen (Satz, Druck, ...) Anlegen und Ändern der Adress- und Lieferantendaten	Content vernahmen Content (analog und digital) von Lieferant/Vorstufe/Canabank prüfen und vernahmen, ggf. zurückweisen	Rahmenverträge und Preislisten aushandeln Umfang und Ausgestaltung der Zusammenarbeit mit Lieferanten verhandeln, abschließen und pflegen, aus strategischen Partnerschaften und Pools schöpfen		Produktionskosten überwachen Überwachung und Koordination (Steuerung) der Kosten aller internen und externen Produktionsaufgaben		Verwaltungsdaten sichern (archivieren) Strukturiertes und systematisches Archivieren aller wichtigen Unterlagen, das im Zusammenhang mit der Abwicklung und Steuerung der Produktion stehen		
	Produktstamm pflegen Anlegen und Ändern einer Produktbeschreibung mit herstellrischen Informationen	Content aufbereiten Content zur Aufbereitung bereitstellen, Datenaufbereitung koordinieren, Content in produktionsreife Form bringen, sichern und verwalten	Einzelproduktion verhandeln Preis und Leistungsumfang für Einzelprodukt mit Lieferanten verhandeln und abschließen		Produktionsqualität sichern Überwachung und Koordination (Steuerung) der Qualität aller internen und externen Produktionsaufgaben		Belege versenden Versand von Belegexemplaren		
	Vorkalkulation erstellen Erstellen einer Vorkalkulation für die technischen Herstellkosten	Gesamt-Content verwalten Content kontinuierlich strukturieren ablegen, Meta-Daten anlegen, Content suchbar machen	Mengen disponieren Produktionsmengen festlegen				Reklamationen abwickeln Reklamationen erstellen, verhandeln und nachverfolgen sowie ggf. Reklamatorsergebnisse abnehmen		
	Projektermpläne erstellen ??? Erstellen von Terminplänen für den technischen Herstelllauf je Projekt								



1. Schritt ist gelungen!
Benchmark erstellt!

Der Weg geht weiter...

Von Standard-Prozessen zum Herstell-Workflow

nächste Ziele:

- **Beziehung schaffen zwischen den Standard-Prozessen und dem, was konkret im Verlag passiert**



- **Herstell-Workflow definieren**
- **Abhängigkeiten der einzelner Prozess-Schritte voneinander analysieren**
- **Organisation, Steuerung und Kontrolle von Workflow**

Workflow-Darstellungen

verschiedene Ansätze: z.B. Baukasten-Prinzip

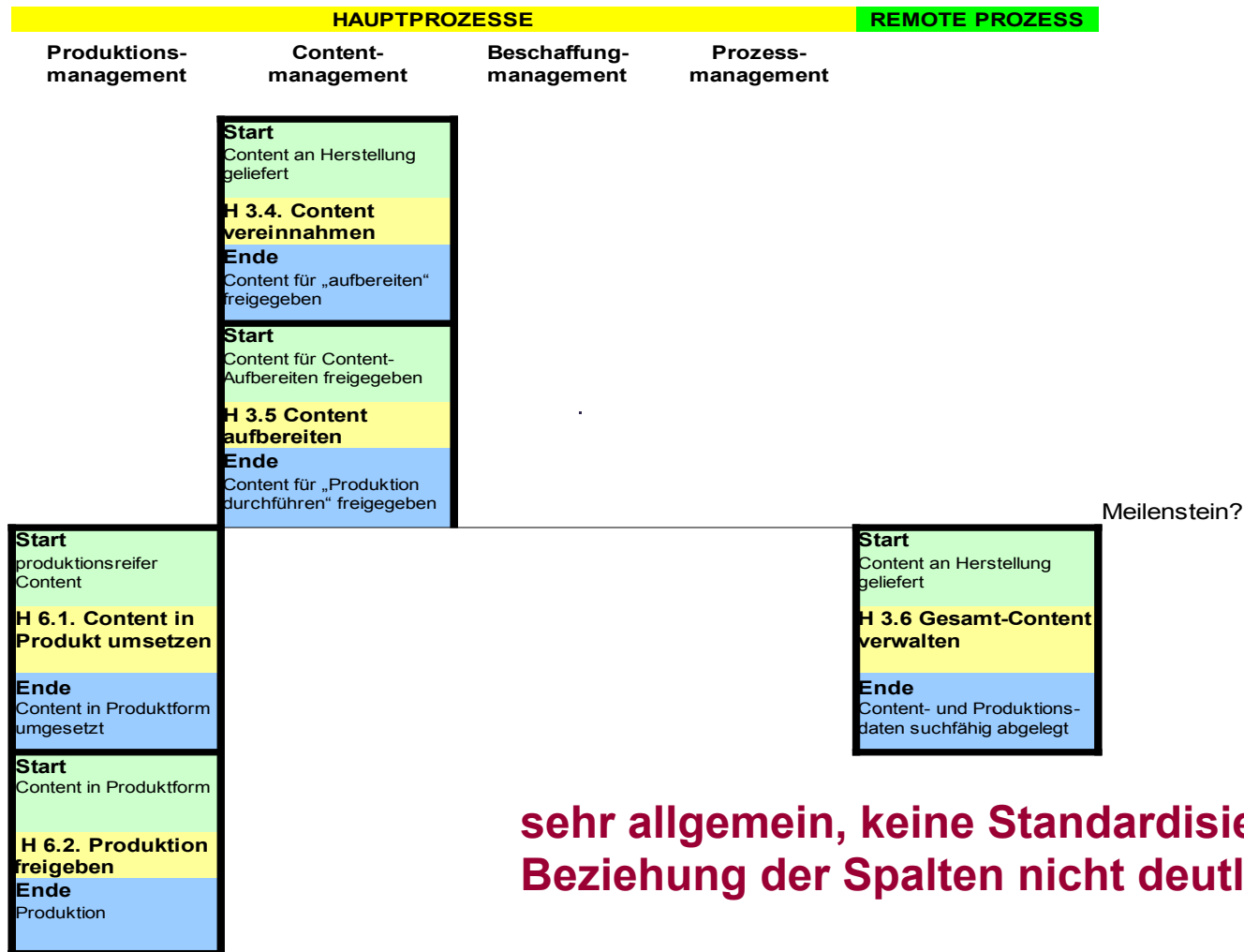

Workflow-Darstellungen

verschiedene Ansätze: z.B. Projektplanungssoftware

Testprojekt MH 2008 (ISBN 999) - 001/01/xx

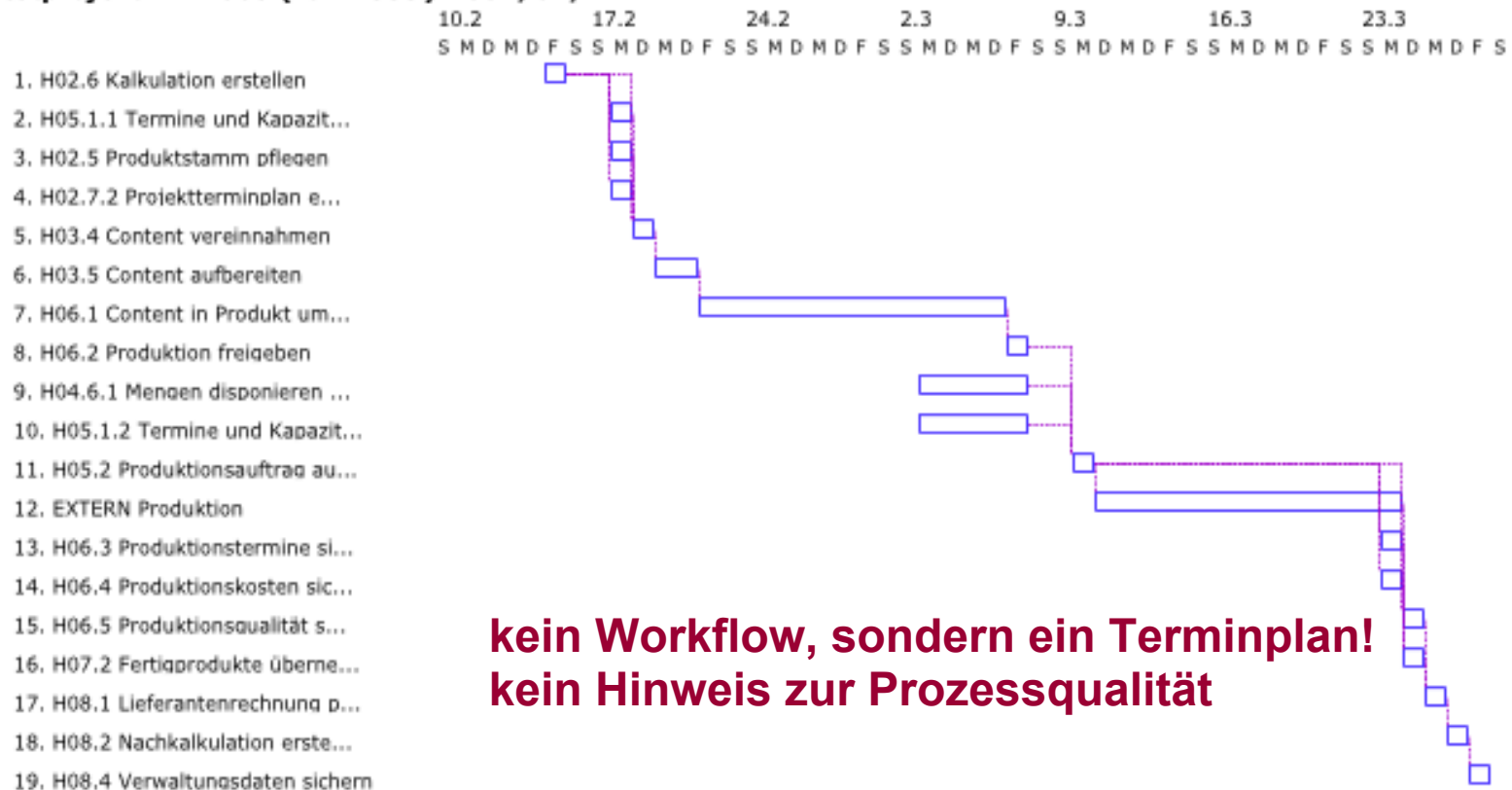

Legend: Current plan Enforced dependency Unenforced dependency

Defizite der Beschreibungen

Standardprozesse versus „Machen“

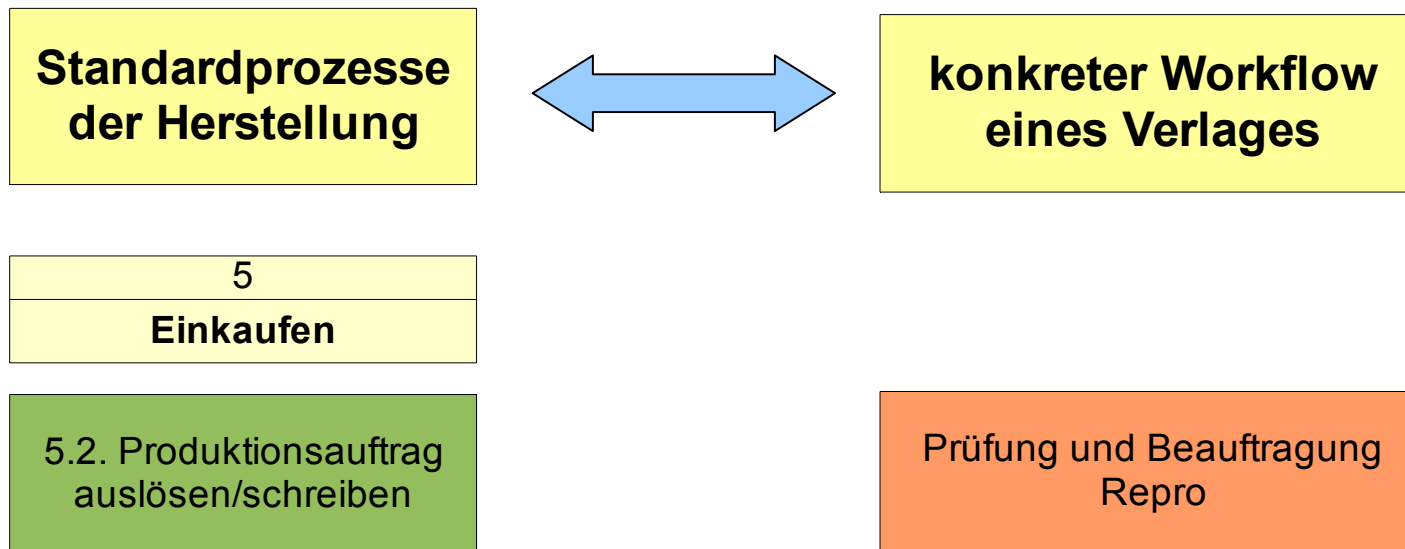

- **Eigenart des Prozesses?**
- **Prozesszusammenhang?**
- **sagt nichts über konkrete Qualität des Prozesses aus**

Annäherungen

Was definiert die spezifische Qualität eines Prozess-Schritts?



- Die Eigenart seiner Verwendung? (z.B. Reproauftrag oder Satzauftrag)
- Sein Prozesszusammenhang?
- Welche Voraussetzungen müssen erfüllt sein?
- Was wird durch ihn ermöglicht?
- Wie stehen parallele Prozess-Schritte im Zusammenhang?



Was ist das Ziel des Workflow-Schrittes?



Erlaubt er eine Prozesskontrolle?

Standard-Prozesse versus „Machen“

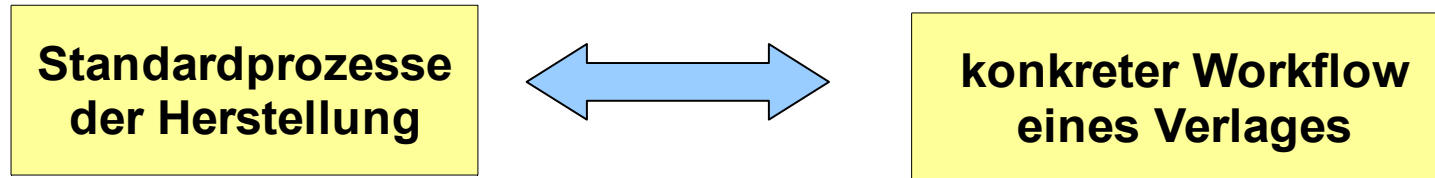

- **abstrakt, allgemeingültig**
- **„Standard“**
- **sagt nichts über konkrete Prozessqualität aus**

- **spezifisch, individuell**
- **„Machen“**
- **liefert viele Detailantworten, keine allgemeingültigen**

Vermittlung ist nötig

Standardprozesse versus „Machen“

Standardprozesse
der Herstellung

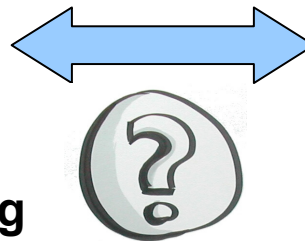

konkreter Workflow
eines Verlages

- zu abstrakt für Anwendung

- nur im spezifischen Umfeld gültig

„Meta-Ebene“



- schafft Beziehungen
- ordnet konkrete Verlagsabläufe dem Standard-Prozess-Modell zu
- beschreibt unterschiedlich stattfindende Prozesse mit einer Sprache

“Workflow-Bibliothek“

Vom statischen zum dynamischen Prozess-Modell

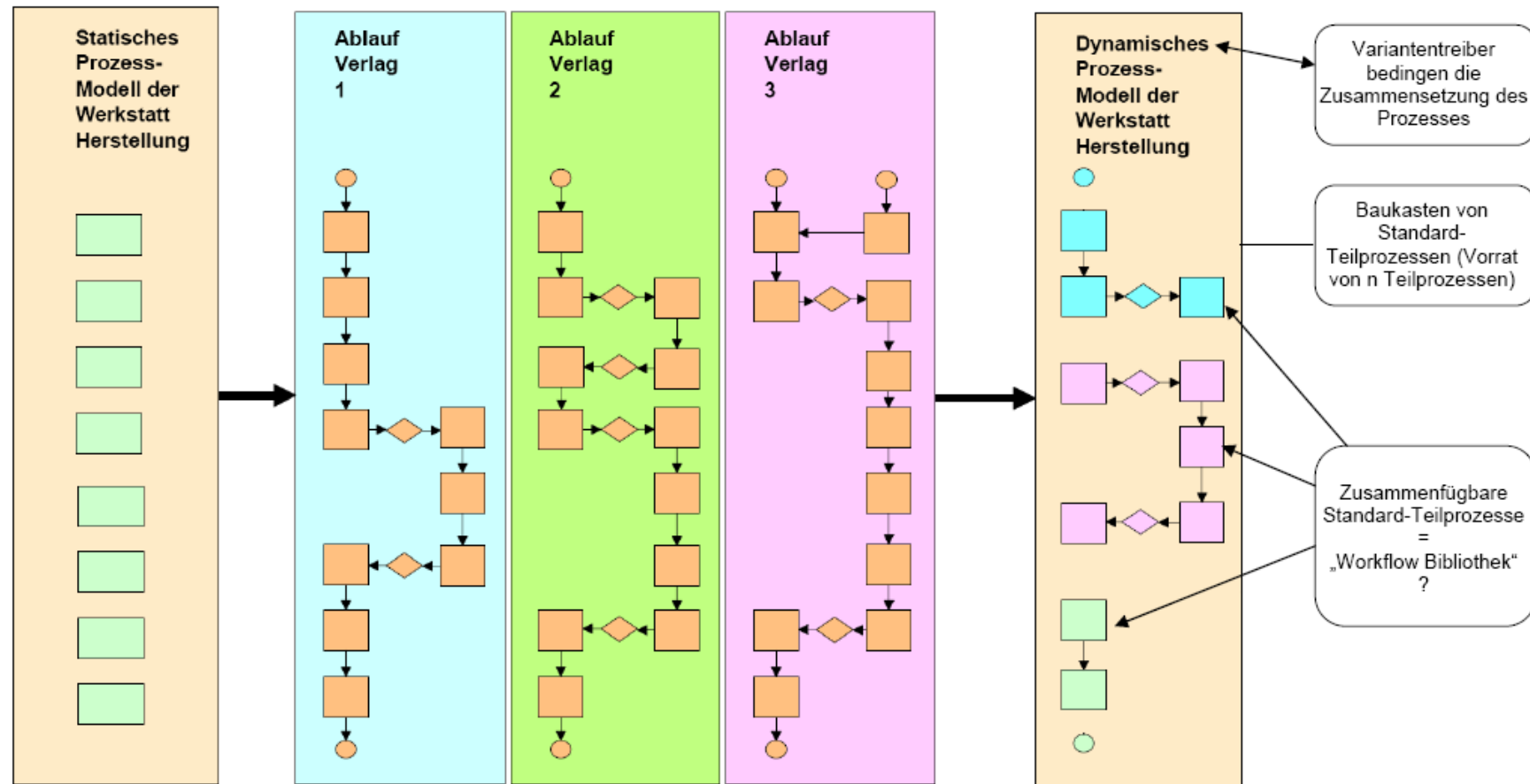

Zuordnung der Teilprozesse

„Machen“ versus Standard-Prozesse

konkreter Workflow eines Verlags

PRÜFEN für Redaktion

Prüfung Dias + Freigabe

Prüfung Daten/Ausdrucke +
Beauftragung Repro

im Herstellprozess

Endkontrolle Bilder +
Freigabe Datenschreiben

HS-Durchsicht + Korr.
markieren

Prüfung Plot US, Karte +
Freigabe

Prüfung Austauschseiten im
Plot

Standardprozesse der Herstellung

3.3 Content-Lieferanten beraten

3.5. Content aufbereiten

3.5. Content aufbereiten

6.1. Content in Produkt umsetzen

6.2. Produktion freigeben

6.5 Produktionsqualität sichern

Konkrete Workflow-Entwicklung

Eine Idee nimmt Gestalt an

Produktionsreifer Content

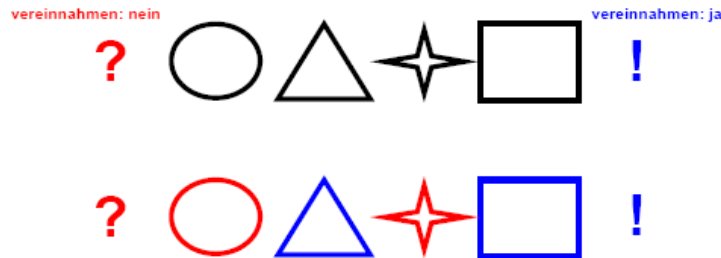

Schritt 1
Content vereinnahmen

Konkrete Workflow-Entwicklung

Eine Idee nimmt Gestalt an

Produktionsreifer Content

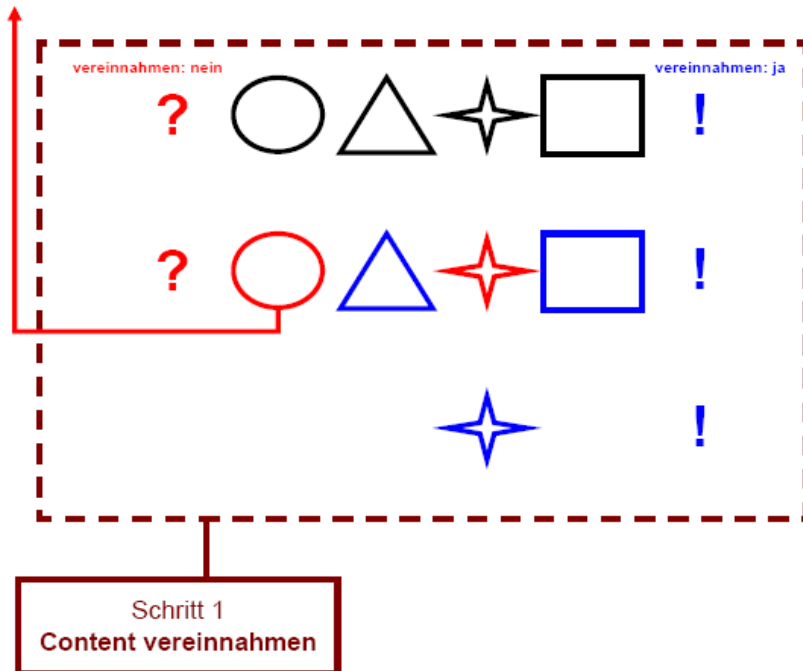

Konkrete Workflow-Entwicklung

Eine Idee nimmt Gestalt an

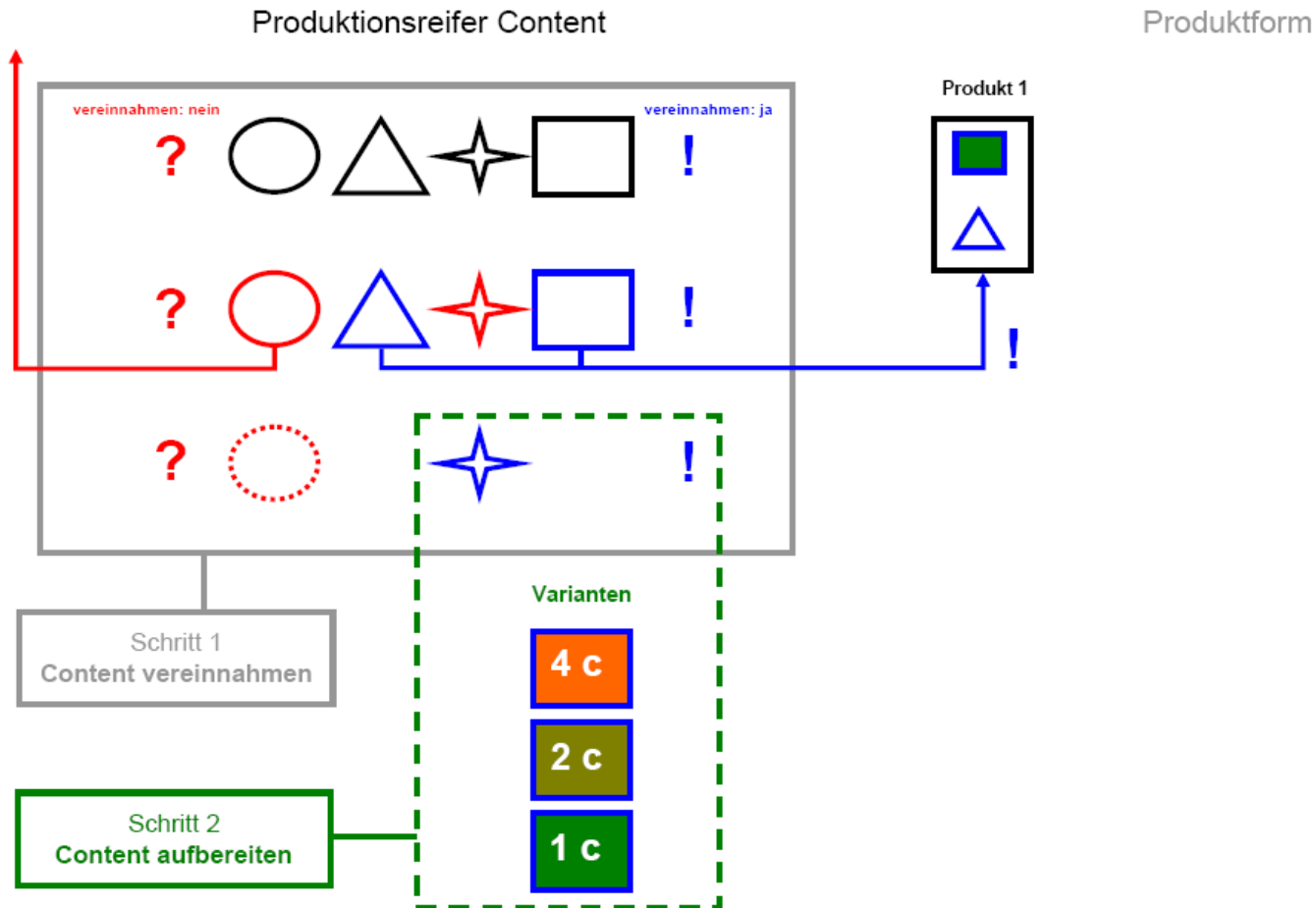

Konkrete Workflow-Entwicklung

Eine Idee nimmt Gestalt an

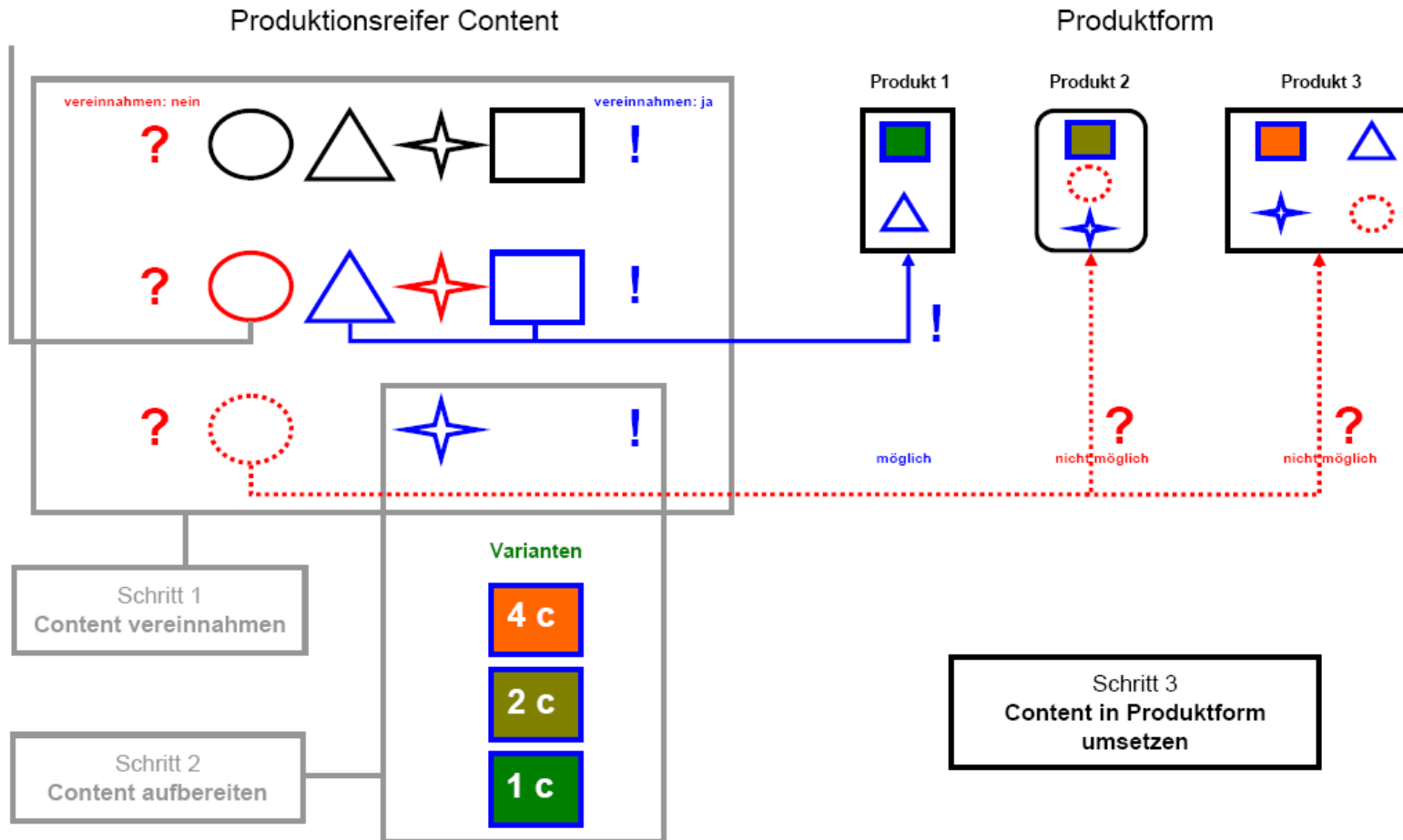

Konkrete Workflow-Entwicklung

Content vereinnahmen

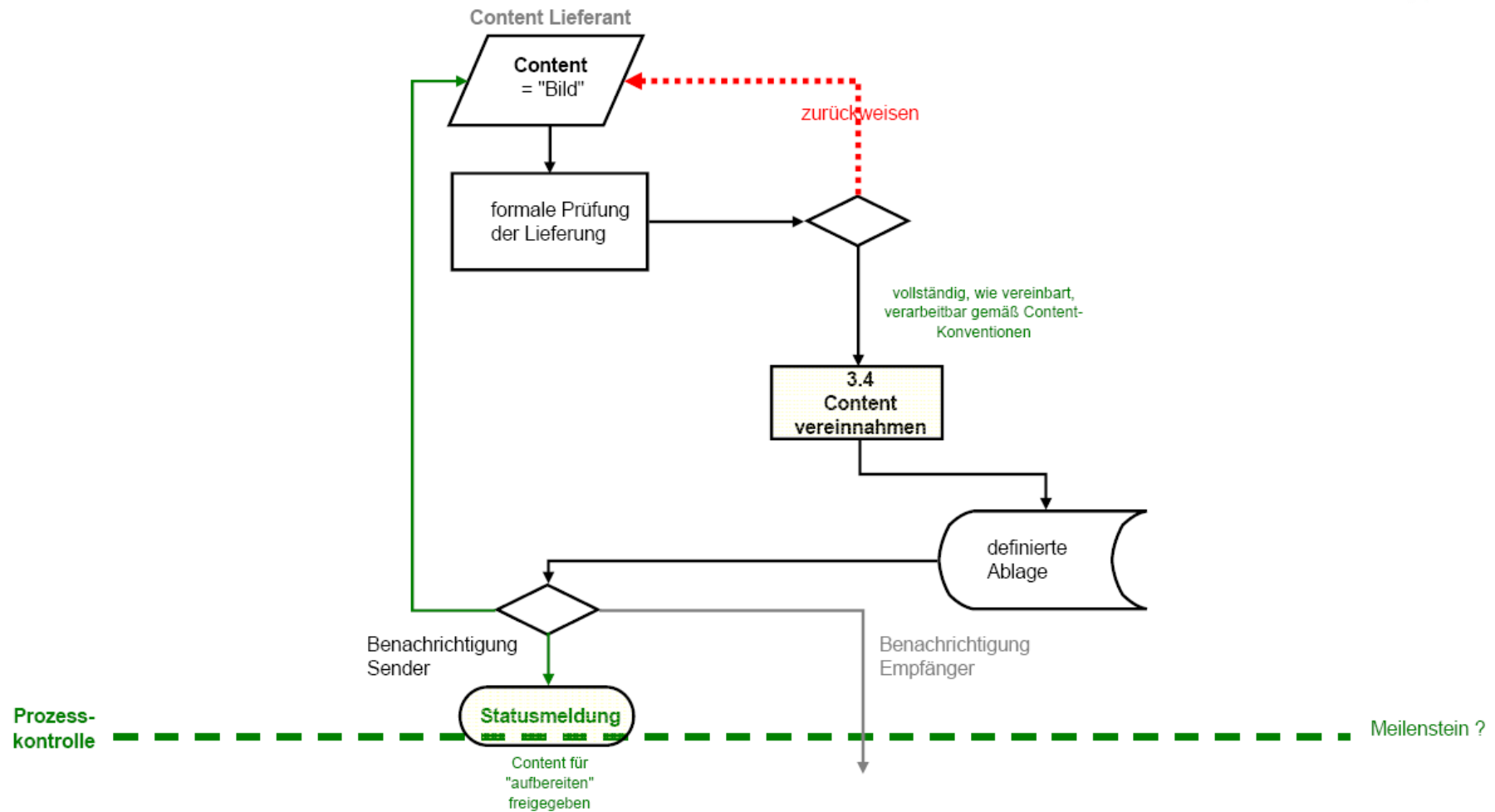

Konkrete Workflow-Entwicklung

Content vereinnahmen

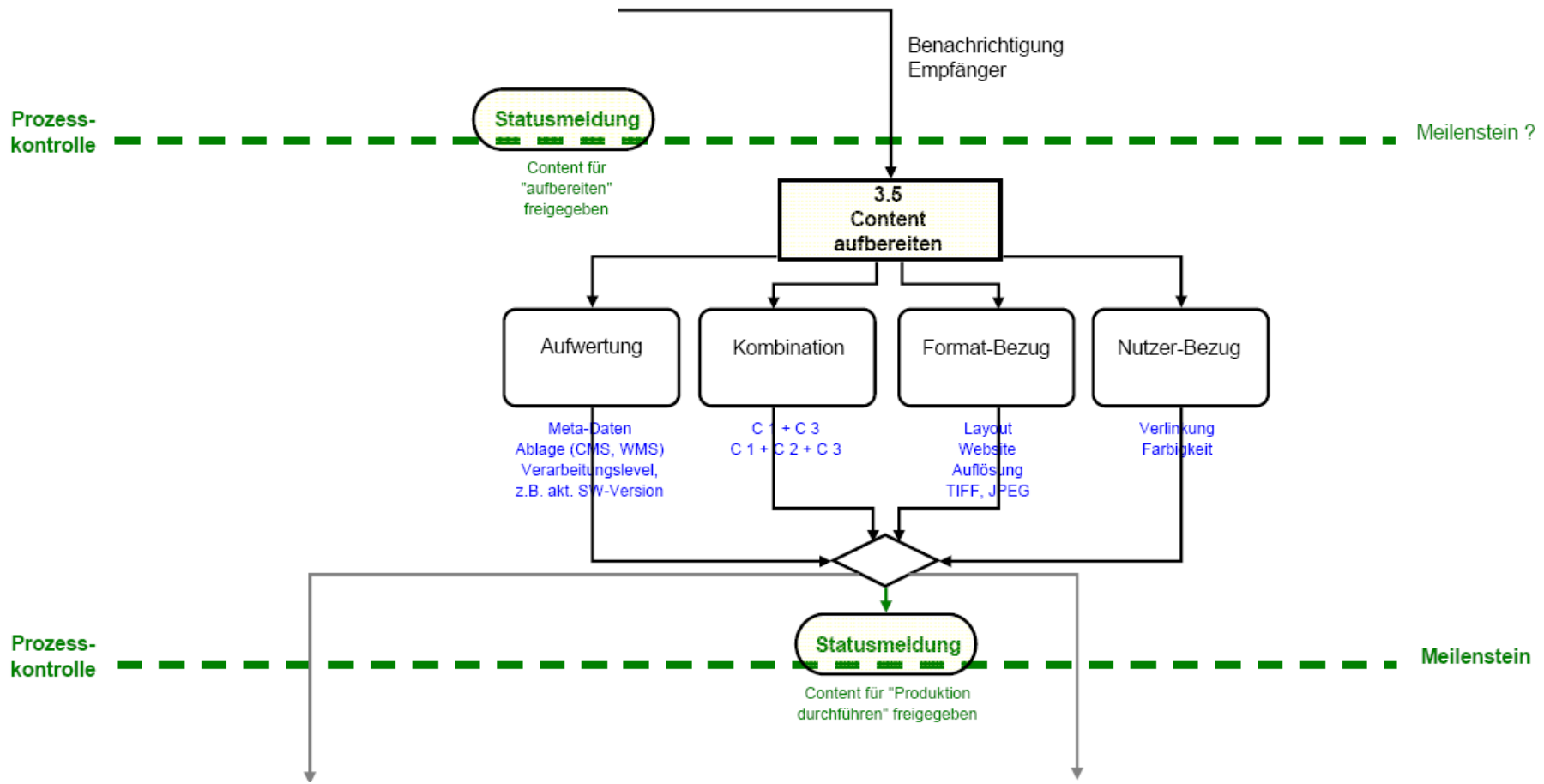

Konkrete Workflow-Entwicklung

Content vereinnahmen

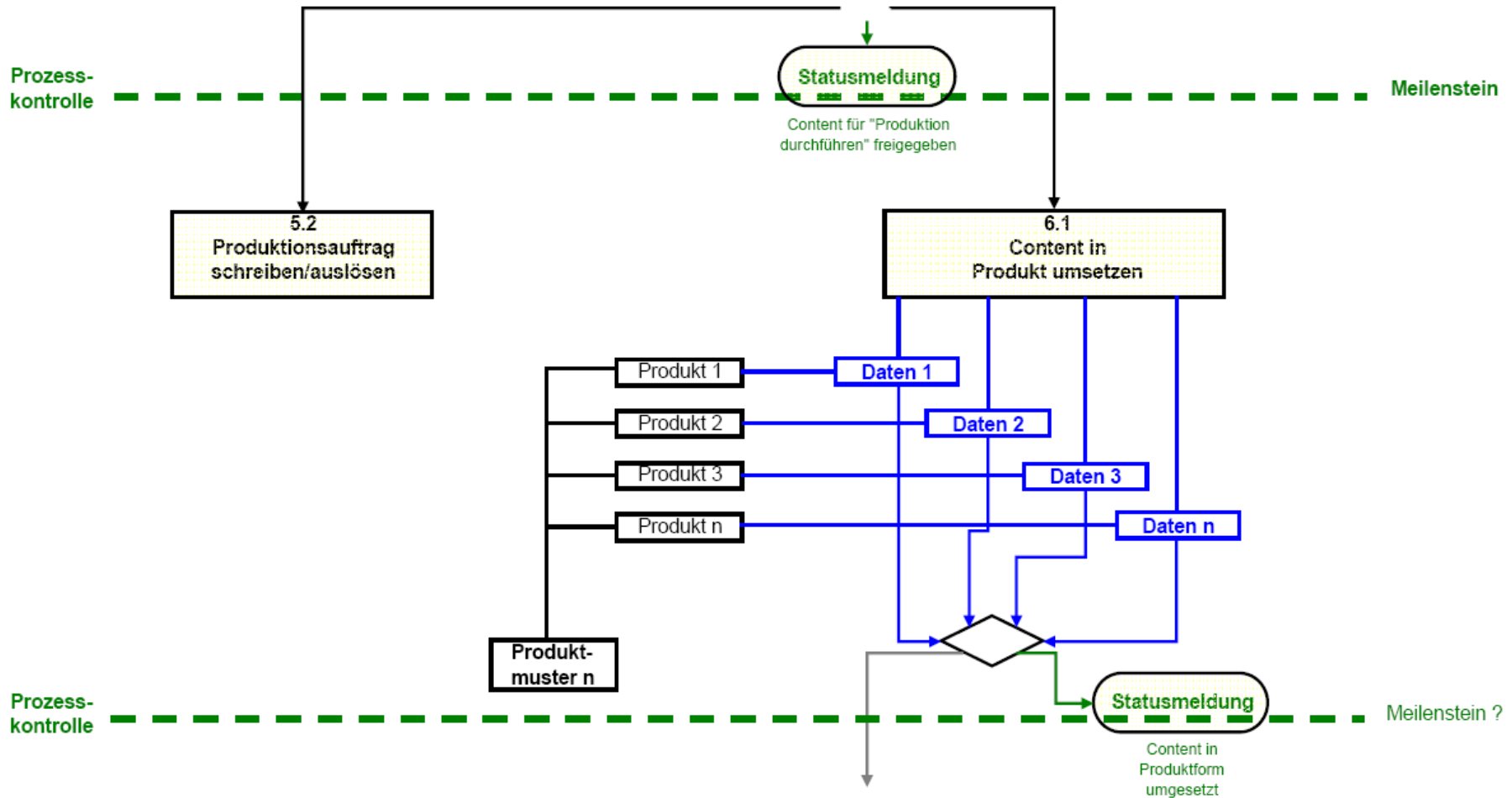

Konkrete Workflow-Entwicklung

Content vereinnahmen

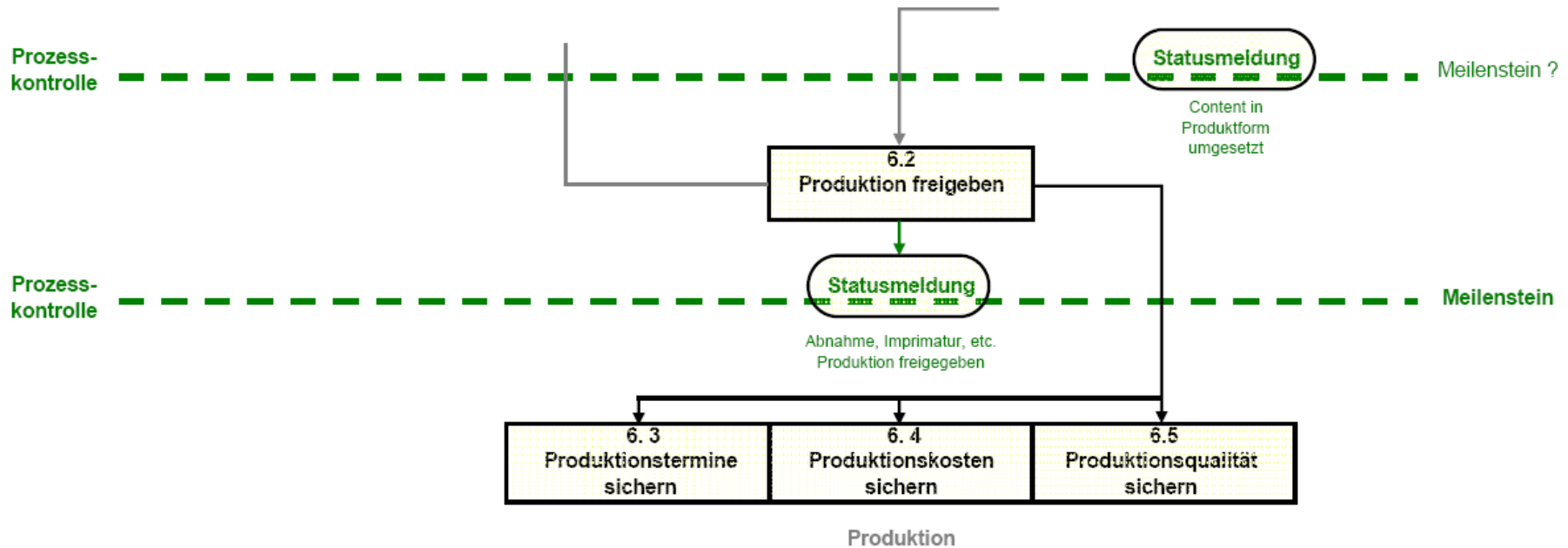

Auf den Punkt gebracht

Standardprozesse als Voraussetzung
zielgerichteter Prozesskontrolle

- **Vorrat an Workflow-Elementen**
- **beschreiben jeweils identische Inhalte**
- **“Workflow-Bibliothek“**
- **Elemente frei konfigurierbar, Abweichungen möglich, ohne Ganzes in Frage zu stellen**

so lassen sich

- **auf Basis der Standard-Prozesse unterschiedliche, konkrete Wirklichkeiten erklären**
- **Prozesse organisieren, steuern und kontrollieren**

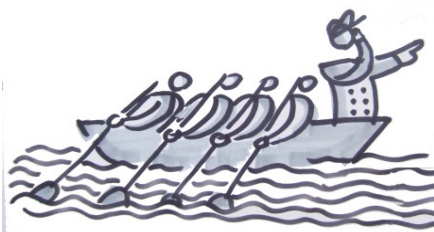

**“Man muss entscheiden
was zu tun ist,
wenn man weiß,
was man will”**

